

Web Controller EH-WD10DR/WA23DR

Der kompakte All-in-One Controller

HITACHI
Inspire the Next

- Integrierter Web Server
- E-Mail Sendefunktion
- ASR Kommunikation
- Eigene Webseiten können dargestellt werden
- Konfiguration via Web Browser
- SPS Funktionalität
- Vielfältige Möglichkeiten der seriellen Kommunikation
- IEC 61131-3 Programmierung
- 32 bit-RISC-Prozessor



Web Controller EH-WD10DR/WA23DR

Der kompakte All-in-One Controller

Applikationsbeispiele

Sicherheitstechnik

Der Web Controller liefert einfache Lösungen für die Sicherheitstechnik, z.B. für eine Applikation mit einer Überwachungskamera und einem Sensor. Wenn der Sensor eine Bewegung in einem Sicherheitsbereich feststellt, steuert der Web Controller die Überwachungskamera an. Sie macht ein Foto des Sicherheitsbereiches und der Web Controller meldet es einem Systemadministrator.

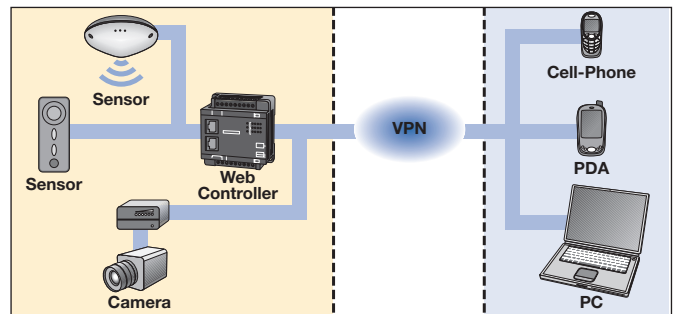

Überwachen und Steuern von Automatisierungskomponenten

Früher mussten Automatisierungskomponenten mit aufwendigen Verdrahtungen miteinander vernetzt werden. Es war ein hoher Verdrahtungsaufwand notwendig, um wenige wichtige Daten zu überwachen und zu steuern. Indem man den Web Controller mit dem LAN sowie die SPS mit den entsprechenden Automatisierungskomponenten vernetzt, stehen einem alle Daten via LAN zur Verfügung und können somit einfach überwacht und gesteuert werden.

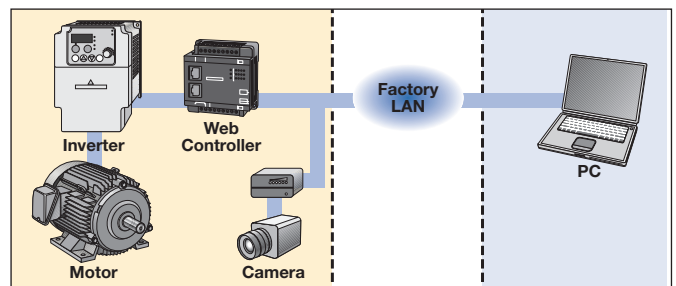

Gebäudeautomatisierung

Der Web Controller kann für eine bidirektionale Gebäudeüberwachung genutzt werden. Der Status verschiedener technischer Geräte kann somit einfach fernüberwacht und -gesteuert werden. Jedes Gebäude kann somit von einer Zentrale überwacht und gesteuert werden.

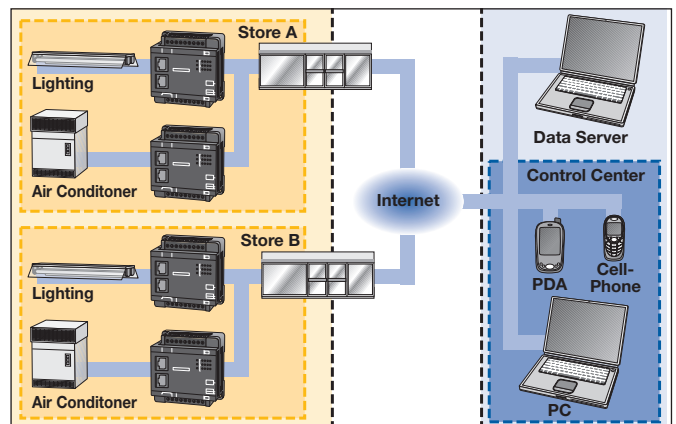

Haupteigenschaften

Der Web Controller kann vielfältig im Büro- und Industriebereich eingesetzt werden. Mit Mobiltelefon und PDA können einfache Überwachungs- und Steuerungsaufgaben gelöst werden. E-Mails können ereignisgesteuert versendet werden.

Web Server Funktion

Mit der integrierten HTTPD⁽¹⁾ und CGI⁽²⁾ Funktionalität können Daten auf dem Web Controller mit einem Standard Browser beschrieben und gelesen werden.

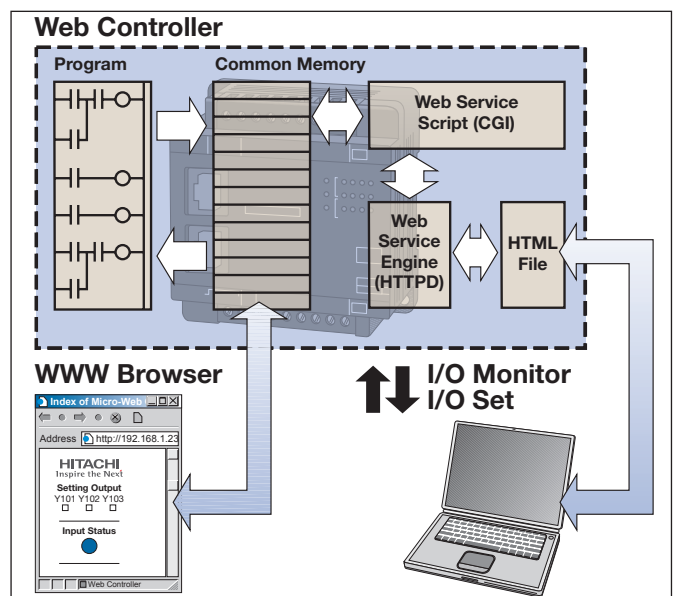

⁽¹⁾ HTTPD: Hyper Text Transfer Protocol Daemon

⁽²⁾ CGI: Common Gateway Interface

E-Mail Sendefunktion

Das SMTP-Protokoll⁽³⁾ ist im Web Controller integriert. Es können bis zu 16 Trigger für den E-Mail Versand definiert werden.

- Jede Sendebedingung kann im Benutzerprogramm spezifiziert werden.
- Max. 8 E-Mail Zieladressen
- E-Mail Betreff, Text, Daten (6 Byte)

⁽³⁾ SMTP: Simple Mail Transfer Protocol

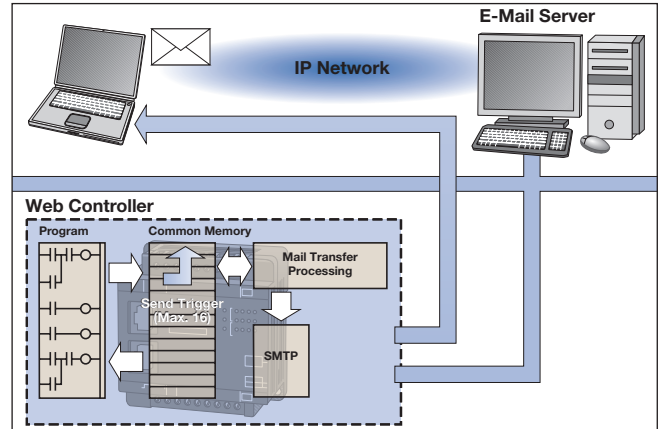

Automatische Sende- und Empfangsfunktion

Automatisches Senden und Empfangen von Daten kann ohne Benutzerprogramm realisiert werden. Sobald die Kommunikationsparameter konfiguriert sind, ist die Funktion aktiv.

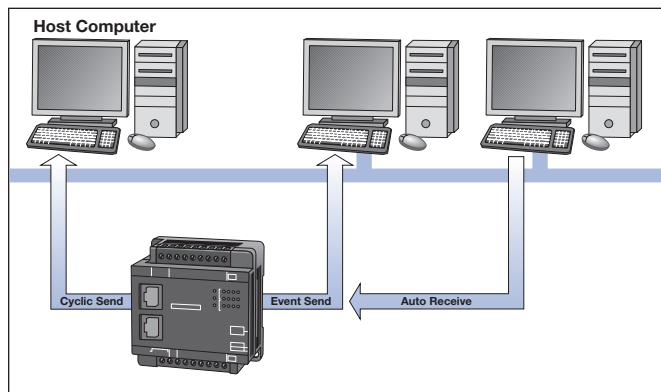

Kommunikations-Spezifikationen

- Max. 6 Verbindungen
- TCP/IP, UDP/IP
- Datenübertragung: Ereignisgesteuert / zyklisch
- Anzahl Sendedaten: Max. 730 Worte (WR/WM)
- Anzahl Empfangsdaten: Max. 730 Worte (WR/WM)

Netzwerk Kommunikationsfunktion

Ein- und Ausgänge des Web Controllers können via Netzwerk gelesen bzw. beschrieben werden. HMI⁽⁴⁾/SCADA⁽⁵⁾ Systeme, die das Ethernet™ Protokoll der Hitachi SPS unterstützen, können mit dem Web Controller gesteuert werden.

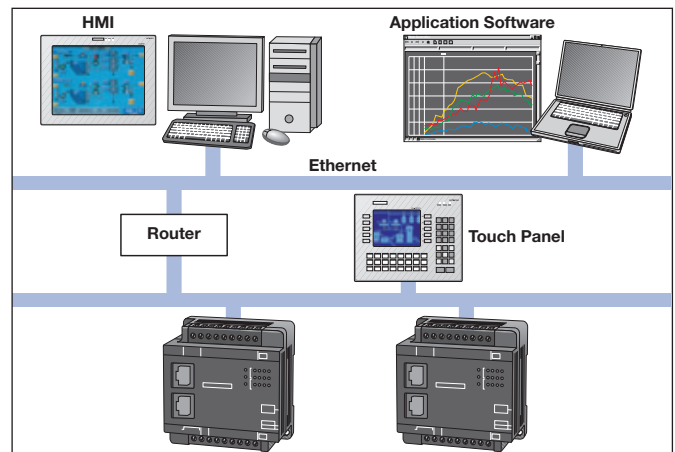

Kommunikations-Spezifikationen

- Max. 4 Verbindungen
- TCP/IP, UDP/IP

⁽⁴⁾ HMI: Human Machine Interface

⁽⁵⁾ SCADA: Supervisory Control And Data Acquisition

Schnittstelle zwischen Hitachi SPS und Netzwerk

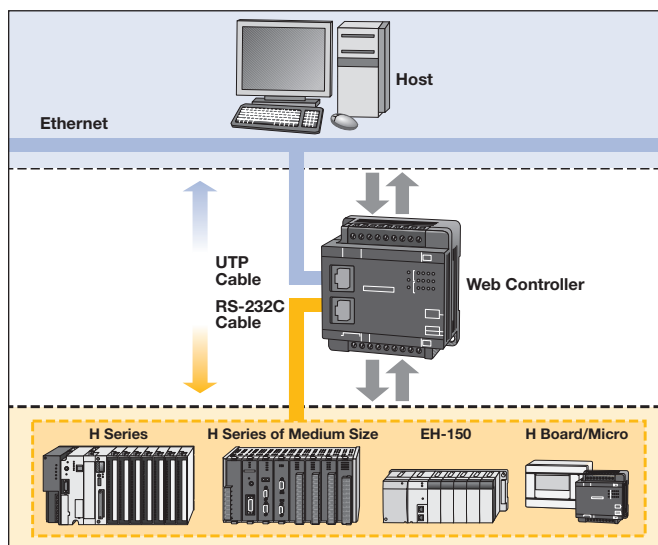

Mit dem vorhandenen RS-232C Port der das Hitachi SPS Protokoll unterstützt, können alle Daten von jeder existierenden Hitachi SPS beschrieben und gelesen werden.

Der Web Controller kann somit als Ethernet™-Gateway für SPS'en ohne Ethernet-Funktion verwendet werden.

Die Schnittstelle kann sinnvoll eingesetzt werden wenn...

- das existierende System nicht verändert werden soll
- die existierenden SPS'en keine freien Steckplätze für ein Ethernet™-Modul haben
- für die existierenden SPS'en keine Ethernet™ Module vorhanden sind

Web Controller EH-WD10DR/WA23DR

Der kompakte All-in-One Controller

Alle Merkmale auf einen Blick

Modell	EH-WD10DR		EH-WA23DR		
Versorgungsspannung	24V DC		100/110/120 VAC (50/60Hz) 200/220/240 VAC (50/60Hz)		
Versorgungsstrom	0,15A		0,4A (100VAC) 0,2A (264VAC)		
Zentrale Recheneinheit	CPU	32 bit-RISC-Prozessor			
	Arbeitsweise	Zyklisches Abarbeiten eines gespeicherten Programms			
	Geschwindigkeit	Grundanweisungen: 3,1µs Anwendungsanweisungen: mehrere 10µs			
	Zähler/Zeitgeber	256 (TD+CU)			
	Systemzeit	SNTP (Simple Network Time Protocol)			
Programmspeicher	Anwenderprogramm		max. 12kByte Schritte	max. 32kByte	
	Daten	Bit	1,984 Bit (R)		
		Wort	16,384 Worte (WR)		
		Bit/Wort kombiniert	16,384 Bit / 1024 Worte (M/WM)		
	Webseite	16kByte x8, 8kByte x16, 4kByte x16	Variabel 1 - 64kByte (gesamt 320kByte)		
Eingänge	Digitale Eingänge	6 DC-Eingänge (24V)		13 DC-Eingänge (24V)	
	Analoge Eingänge	-		2 I/U, 12 Bit	
Ausgänge	Digitale Ausgänge	4 Relaisausgänge		10 Relaisausgänge	
	Analoge Ausgänge	-		1 I/U 12 Bit	
	max. Anzahl von Erweiterungen	nicht möglich		4	
Kommunikation	Ethernet	10BASE-T 1 Kanal (RJ-45)		10BASE-T/100BASE-TX 1 Kanal (RJ-45)	
	Seriell	RS-232C 1 Kanal (RJ-45)		RS-232C, RS-422/485 1 Kanal (RJ-45)	
Ethernet Kommunikations-spezifikation	Kommunikationsprotokoll		TCP/IP, UDP/IP, ICMP, ARP Zyklisches/ereignisgesteuertes Senden, Autoempfang		
	E-Mail Versand	Protokoll	SMTP		
		Anwenderzertifizierung	POP-before-SMTP (wählbar)		
		Sendebedingungen	bis zu 16		
		Zieladressen	bis zu 8 je Bedingung		
	Web Server	Sendetext	max. 256 Zeichen		
		HTTP Version	1.0		
		Funktion	Überwachung und Steuerung von E/As		
	Serielle Kommunikations-spezifikation	Active-HiProtocol	Protokoll	Hitachi HiProtocol	
			Unterstützte Steuerungen	Hitachi H series/Hitachi EH series H-20/28/40/64, H-200/250/252 H-300/700/2000 H-302/702/1002/2002/4010 EH-150, Micro-EH	
Übertragungsgeschwindigkeit			automatische Erkennung, abhängig von der angeschlossenen SPS		
Passives-HiProtocol		Datenmenge	Lesen: Max.120 Worte, Schreiben: Max.100 Worte		
		Protokoll	Hitachi HiProtocol		
Offene Kommunikation		Anschließbare Geräte	HMI/Produkte die von Hitachi H/EH PLC unterstützt werden		
		Protokoll	Kommunikation über entsprechende Befehle im Anwenderprogramm (TRNS0/RECVO) TRNS0: senden, empfangen nach senden RECVO: empfangen, senden nach empfangen		
		Übertragungsgeschwindigkeit	300 bis 57.600bps		
		Datenmenge	Max. 1.024 Bytes (je senden und empfangen)		
Montage				DIN Hutschiene oder direkte Wandanbringung	

Abmessungen EH-WD10DR

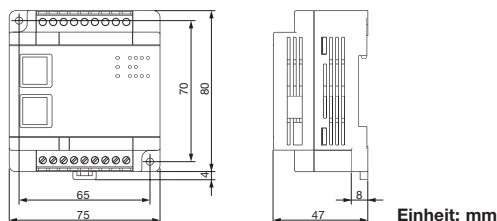

Abmessungen EH-WA23DR

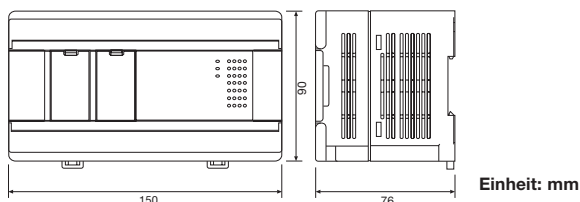

Software Struktur

Die original „Sporadic Server Method“ gewährleistet eine gleichmäßige Bearbeitung des Ethernet™ Kommunikations-Prozesses und des SPS Prozesses.

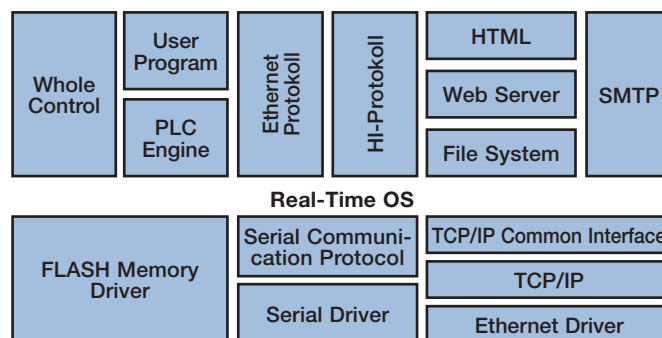

Zentrale
Hitachi Drives & Automation GmbH
Am Seestern 18
D-40547 Düsseldorf
Tel: +49-211-730-621-60
Fax: +49-211-730-621-89
Email: info@hitachi-da.com
Web: www.hitachi-da.com

Technologie- und Service-Center
Hitachi Drives & Automation GmbH
Friedrich-Ebert-Strasse (TBG)
D-51429 Bergisch Gladbach
Tel: +49-2204-8428-00
Fax: +49-2204-8428-19
Email: info@hitachi-da.com
Web: www.hitachi-da.com

Vertrieb Österreich
Reliste Ges.M.B.H.
Enzersdorfer Str. 8-10
A-2345 Brunn am Gebirge
Tel: +43-2236-31525-0
Fax: +43-2236-31525-36
Email: office@reliste.at
Web: www.reliste.at

Vertrieb Schweiz
Stesag
Güterstr. 1
CH-4654 Lostorf
Tel: +41-62-298-2525
Fax: +41-62-298-2071
Email: info@stesag.ch
Web: www.stesag.ch